

Manuel d'utilisateur de l'application DMEGC Cloud

01 ENREGISTREMENT DU COMPTE D'INSTALLATEUR ET INSTALLATION DU NOUVEAU SYSTÈME

1.1. S'inscrire sur l'application

1.1.1. Télécharger et installer l'application

1. Les utilisateurs d'appareils Android peuvent télécharger l'application « DMEGC » sur les principaux marchés d'applications Android tels que Google Play.
2. Les utilisateurs d'appareils IOS peuvent rechercher « DMEGC » dans l'App Store et télécharger l'application.
3. Téléchargement par code QR : L'application DMEGC permet également de scanner le code QR avec un téléphone pour télécharger. Veuillez utiliser votre téléphone portable pour scanner le code.



1.1.2. S'inscrire en tant que compte installateur

1. Si vous n'avez pas de compte installateur, veuillez d'abord vous enregistrer.
2. Si vous avez déjà un compte installateur, veuillez vous connecter directement.

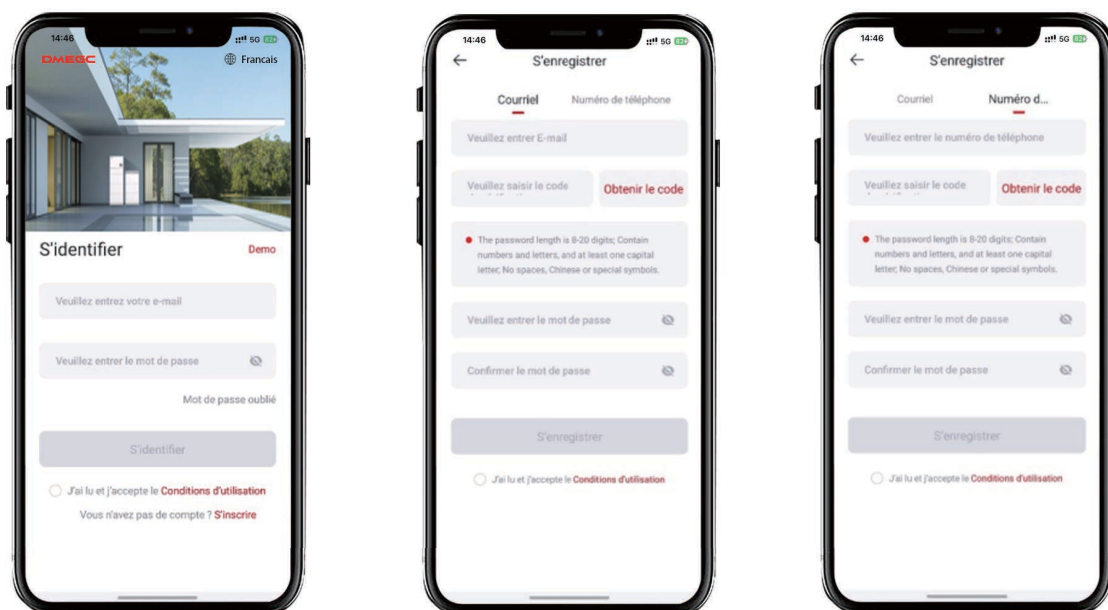

1.1.3. Aperçu et fonctionnement

Centrales PV

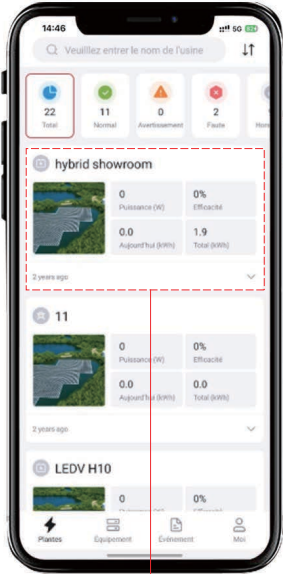

Vue d'ensemble de la centrale PV

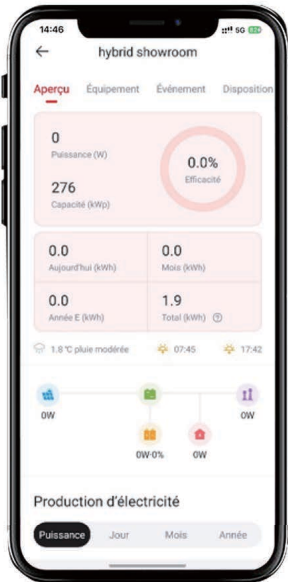

Équipement

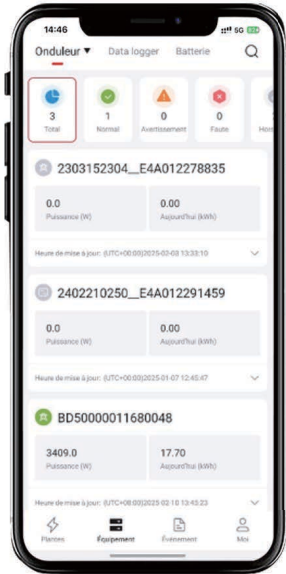

Réglage des paramètres

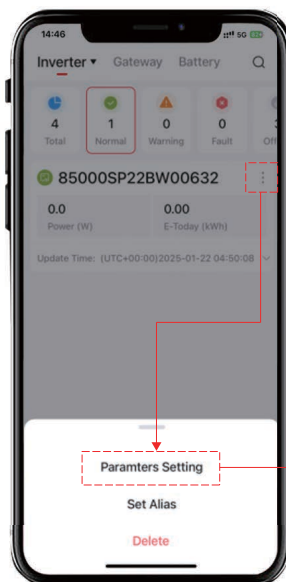

Événement

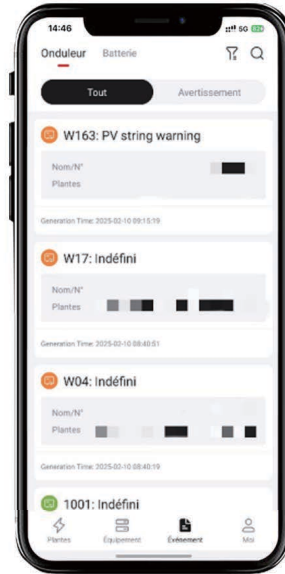

Moi

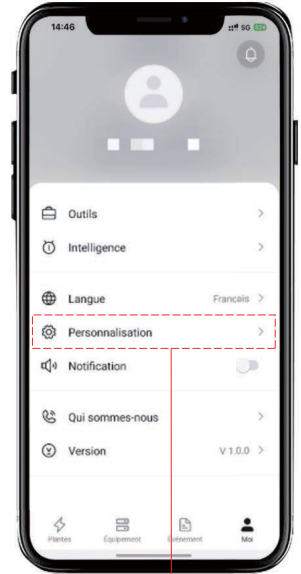

Mode sombre

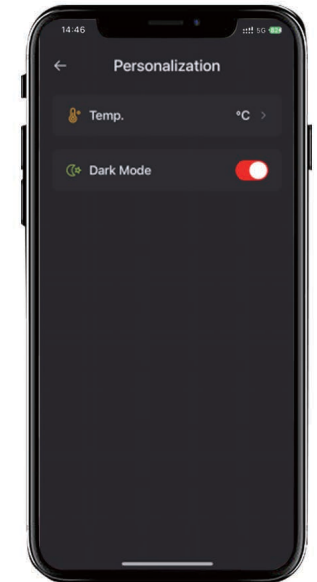

1.1.4 Créer une centrale PV et configurer le réseau

Après vous être connecté à DMEGC, vous pouvez créer votre propre centrale PV et surveiller l'état de fonctionnement de la centrale et les données de production d'électricité en temps réel.

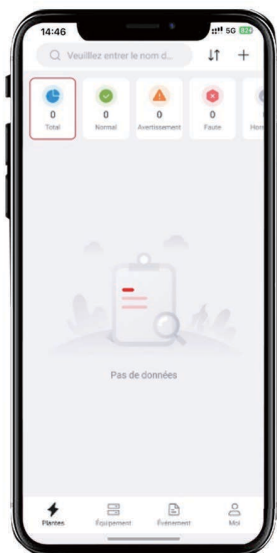

01

Cliquez sur « + » pour créer une centrale PV

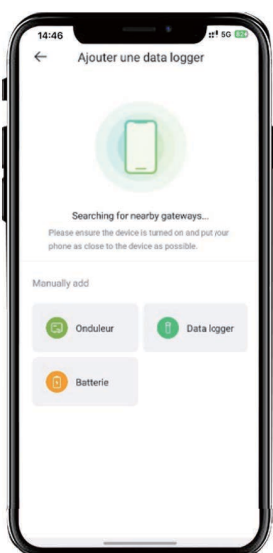

02

Cliquez sur « Passerelle »

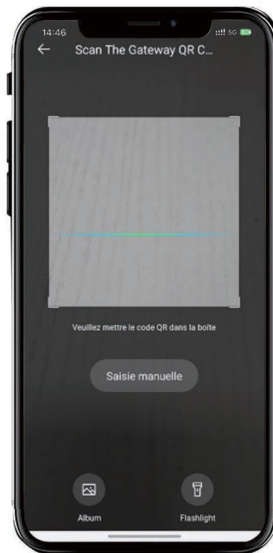

03

Scannez le code QR de la clé Wi-Fi

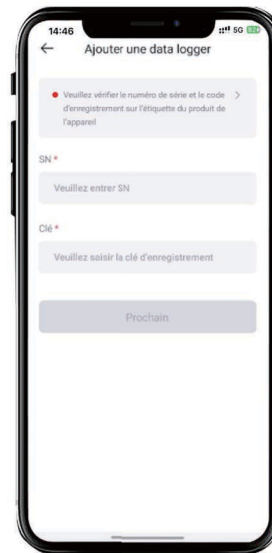

03

Ou cliquez sur « Saisie manuelle » pour saisir les informations

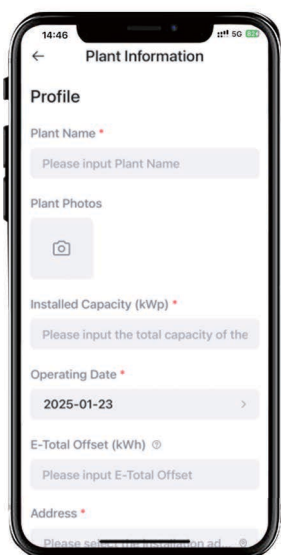

04

Saisissez les informations

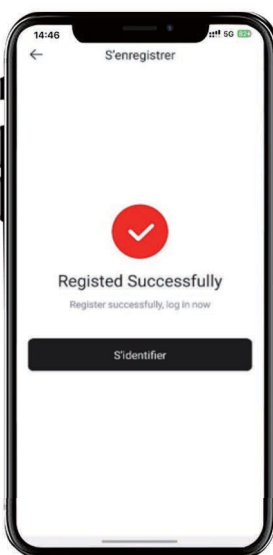

05

Cliquez sur enregistrer

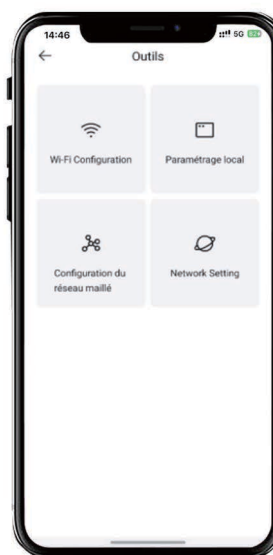

06

Cliquez sur « Configurer »

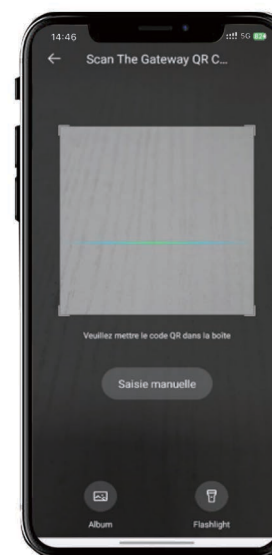

07

Scannez le code QR

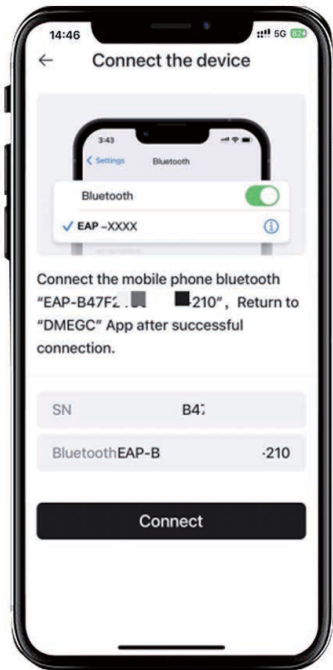

08

Le Bluetooth commençant par « EAP- » se connectera automatiquement, cliquez sur « Connecter »

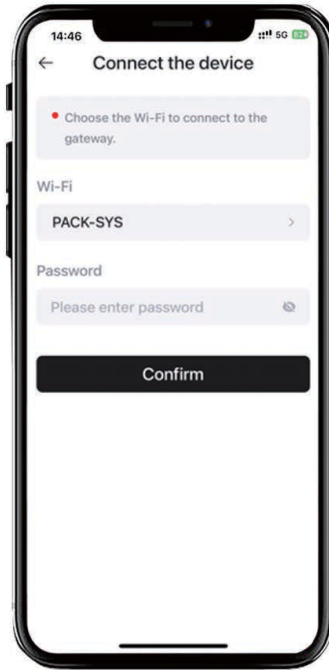

09

Connectez-vous à votre Wi-Fi avec un accès Internet normal, cliquez sur « Confirmer »

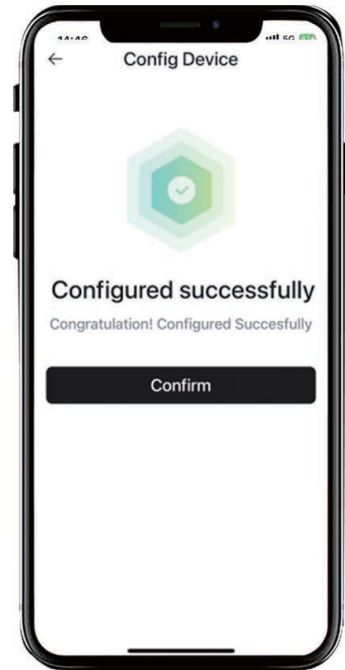

10

Configuration réussie

i Conseils

1. Conditions préalables : Le Wi-Fi et les services de localisation doivent être activés à l'avance. Assurez-vous que l'appareil est sous tension. Lorsque l'appareil est sous tension, les voyants rouges autour de l'appareil doivent être allumés.

1.2. S'enregistrer sur le cloud

1.2.1. S'inscrire en tant que compte d'utilisateur

Vous pouvez créer un nouveau compte sur notre serveur web pour le suivi normal. En outre, une partie de notre garantie dépend de cette connexion à notre serveur web. Les données générées avant l'enregistrement peuvent être synchronisées avec le serveur web.

Étape 1 : Veuillez suivre les étapes suivantes : Ouvrez le portail : dmeqc.inteless.com.

Étape 2 : Veuillez remplir les champs « Nom d'utilisateur » et « Mot de passe » et cliquer sur « Connectez-vous » si vous êtes déjà inscrit.



The screenshot shows a login form titled "Connectez-vous". At the top, it asks "Vous n'avez pas de compte ? [S'inscrire](#)". Below this are two input fields, both with red borders and red text: "Veuillez saisir votre numéro de téléphone/e-mail" and "Veuillez saisir votre numéro de téléphone/e-mail". The second field is followed by "Veuillez plaît entrer le mot de passe" and "Mot de passe oublié". Below the fields is a grey "Connectez-vous" button. At the bottom, there is a checkbox labeled "J'ai lu et j'accepte le [Conditions d'utilisation](#)".

Dans ce formulaire, tous les champs marqués d'une étoile rouge sont obligatoires, et vous pouvez sélectionner les utilisateurs finaux ou les procédures d'installation.

***Nom d'utilisateur :** Il doit s'agir d'une adresse électronique ou d'un numéro de téléphone.

***Mot de passe :** 8 à 20 caractères, comportant des chiffres, des lettres, au moins une lettre majuscule, sans espaces, caractères chinois ou symboles spéciaux.

Des détails supplémentaires sont disponibles dans le manuel d'utilisation de l'Installateur du serveur de surveillance en ligne, téléchargeable depuis la page d'accueil de DMEGC.

Sinon, veuillez vous inscrire en remplissant le formulaire web suivant :

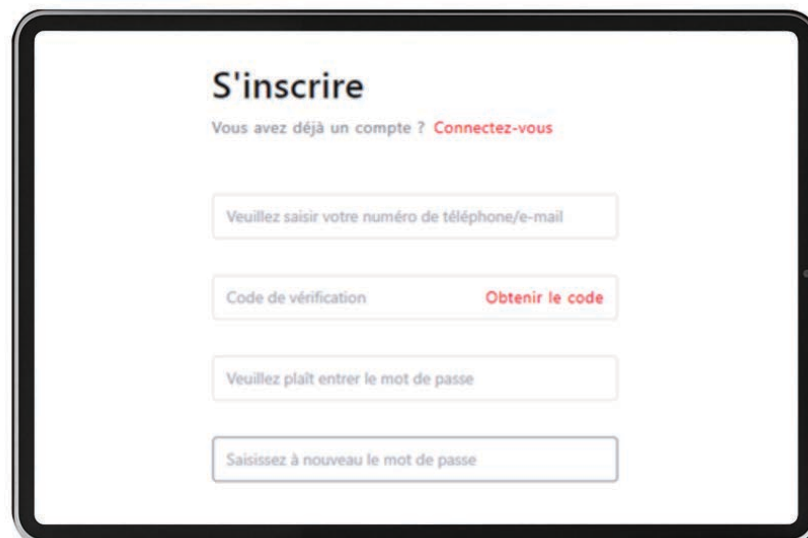

The screenshot shows a registration form titled "S'inscrire". At the top, it asks "Vous avez déjà un compte ? [Connectez-vous](#)". Below this are four input fields: "Veuillez saisir votre numéro de téléphone/e-mail", "Code de vérification" (with a red "Obtenir le code" button next to it), "Veuillez plaît entrer le mot de passe", and "Saisissez à nouveau le mot de passe".

1.2.2. centrale PV

Connectez-vous à votre compte et choisissez Mes centrales PV > « Créer une centrales PV » pour enregistrer un nouveau système dans DMEGC Cloud.

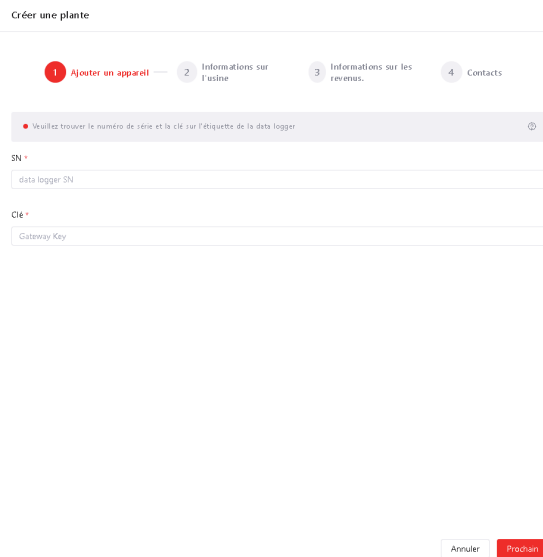
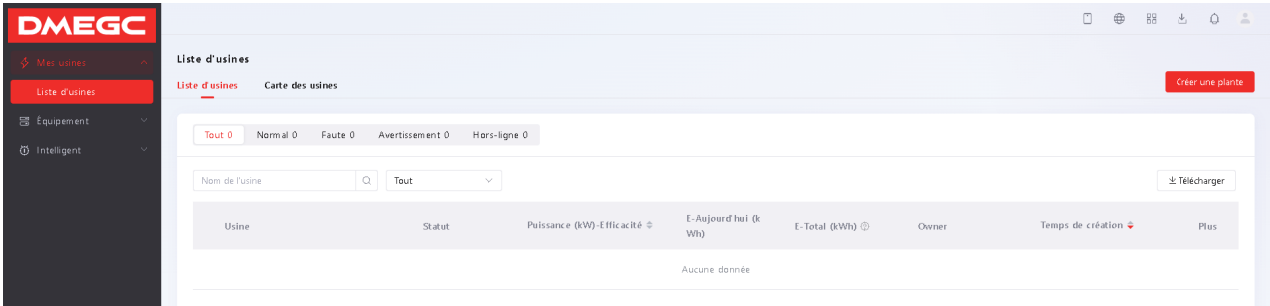

Étape 1 : Saisissez le numéro de série de la clé Wi-Fi.

Étape 2 : Saisissez les informations de votre centrales PV.

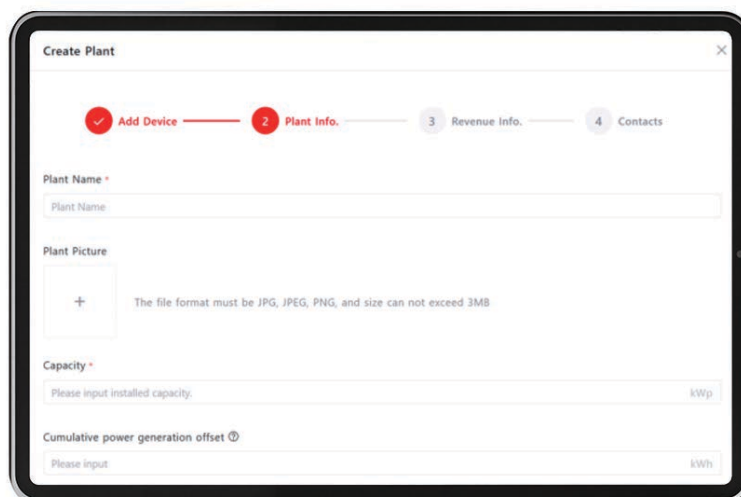

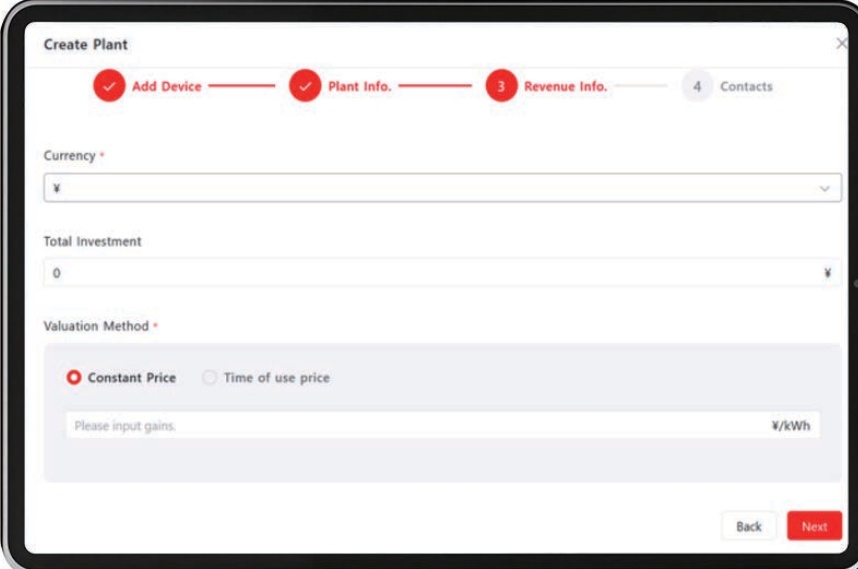
Étape 3 : Saisissez les informations sur les revenus.

The screenshot shows the 'Create Plant' form with a progress bar at the top. The progress bar has four steps: 'Add Device' (checked), 'Plant Info.' (checked), 'Revenue Info.' (checked), and 'Contacts' (not checked). Below the progress bar, the 'Currency' field is set to '¥'. The 'Total Investment' field is set to '0'. The 'Valuation Method' section has two radio buttons: 'Constant Price' (selected) and 'Time of use price'. Below the radio buttons, there is a text input field with the placeholder 'Please input gains.' and a unit selector set to '¥/kWh'. At the bottom right, there are 'Back' and 'Next' buttons.

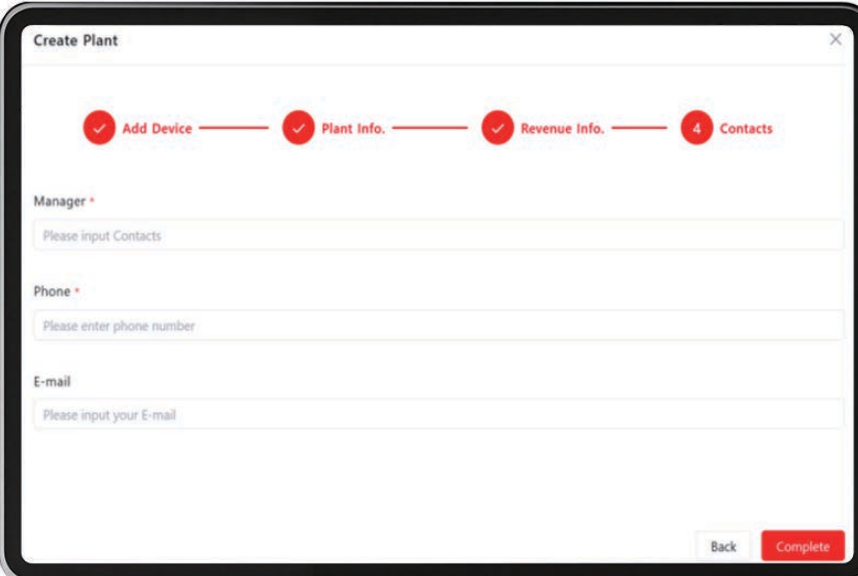
Étape 3 : Saisissez les informations sur les revenus.

The screenshot shows the 'Create Plant' form with a progress bar at the top. The progress bar has four steps: 'Add Device' (checked), 'Plant Info.' (checked), 'Revenue Info.' (checked), and 'Contacts' (checked). Below the progress bar, the 'Manager' field has a text input field with the placeholder 'Please input Contacts'. The 'Phone' field has a text input field with the placeholder 'Please enter phone number'. The 'E-mail' field has a text input field with the placeholder 'Please input your E-mail'. At the bottom right, there are 'Back' and 'Complete' buttons.

Saisissez le numéro de série de la passerelle, la clé de la passerelle, les informations sur la centrale PV, les informations sur les revenus et les contacts, puis cliquez sur le bouton Terminer. Le rouge* qui le précède est obligatoire.

02 Installation clé de communication

Ce chapitre explique comment connecter le câble réseau, ainsi que comment installer et retirer le Stick.

2.1 Connexion du câble réseau

Conseils

Connexion par câble réseau : l'enregistreur de clé prend en charge la communication Ethernet et Wi-Fi. Si vous utilisez uniquement la communication Wi-Fi, ignorez ce chapitre en installant un bouchon d'étanchéité non poreux sur le trou du câble réseau, en vous assurant que la clé est scellée.

Retrait du boîtier : utilisez un tournevis à tête plate pour appuyer sur les clips situés sur les côtés gauche et droit du Stick, puis retirez le boîtier.

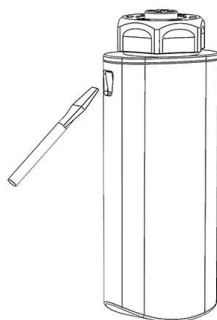

Insertion du câble réseau : veuillez passer le câble réseau à travers le trou du câble réseau et insérer la fiche réseau dans le support RJ45 dans le sens de la flèche en fonction du sens de la prise RJ45.

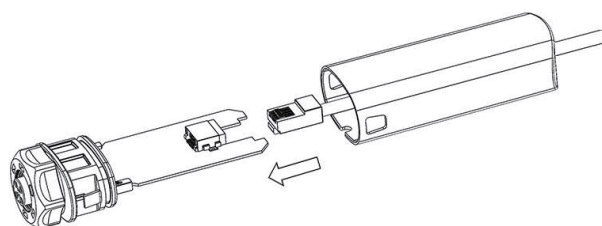

Installation du boîtier : alignez le boîtier avec l'encoche anti-mauvaise installation du connecteur, insérez-le dans le sens de la flèche et assurez-vous que les clips des deux côtés sont solidement fixés pour terminer l'assemblage du boîtier.

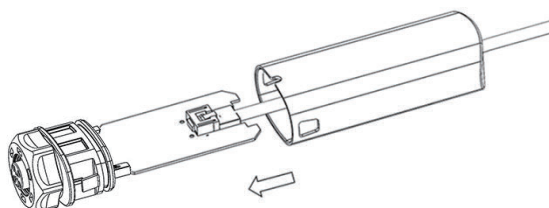

Installer la fiche étanche : enclenchez la fiche étanche sur le câble réseau, puis insérez-la dans le trou du câble réseau dans le sens de la flèche.

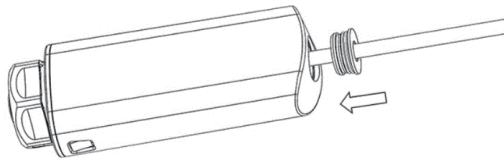

Confirmation : Après avoir installé le câble réseau, le résultat devrait apparaître.

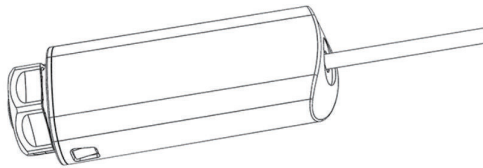

2.2 Installation

Insertion de la clé : Vérifiez d'abord le sens du port de l'enregistreur de données de l'onduleur, puis alignez-le avec le sens de la flèche pour insérer l'appareil.

Serrage de l'écrou : Tournez l'écrou hexagonal dans le sens des aiguilles d'une montre pour le serrer.

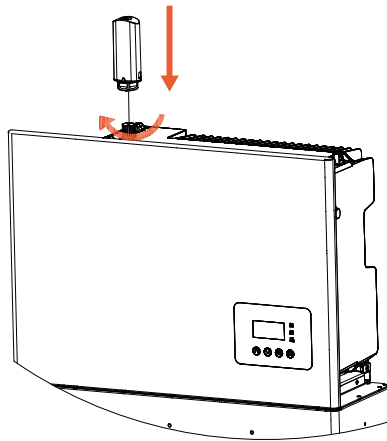

Conseils

1. Lors de l'installation, serrez uniquement l'écrou hexagonal. Ne faites pas tourner directement le corps principal du produit, car cela pourrait l'endommager.

2.3 Connexion réseau

Ce chapitre explique les méthodes de configuration de communication pour Ethernet et Wi-Fi.

Conseils

1. Lors de la configuration du réseau, assurez-vous que la clé est sous tension. Dans le cas contraire, vérifiez que l'appareil connecté est allumé.
2. Assurez-vous que le routeur est correctement connecté au réseau.
3. Le DHCP est activé par défaut sur la clé. Assurez-vous donc que la fonction DHCP du routeur est également activée.
4. La clé communique avec le serveur cloud via les ports 51100 et 80. Assurez-vous que ces ports d'accès au service distant sont ouverts.

2.3.1 Connexion Ethernet

Veuillez vous référer au chapitre 1 [Télécharger l'application] pour télécharger l'application correspondante, puis suivez les instructions de fonctionnement de l'application pour configurer la clé afin que la clé se connecte normalement au réseau. Si les utilisateurs utilisent le Wi-Fi pour accéder à Internet sans avoir besoin de configurer Ethernet, ce chapitre peut être ignoré.

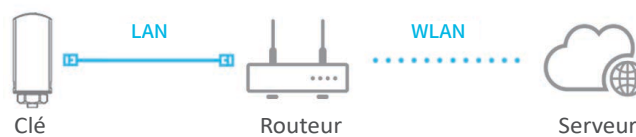

2.3.2 Connexion Wi-Fi

Veuillez vous référer au chapitre 1 [Télécharger l'application] pour télécharger l'application correspondante, puis suivez les instructions de l'application pour configurer le Stick, assurez-vous que la connexion réseau du Stick est correcte. Si l'utilisateur utilise Ethernet pour accéder à Internet et n'a pas besoin de configurer le Wi-Fi, ce chapitre peut être ignoré.

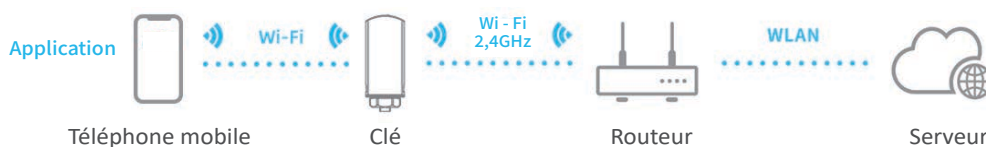

Conseils

1. La fonction Wi-Fi de ce produit ne prend en charge que la bande 2,4 GHz. Avant la connexion, assurez-vous que la bande 2,4 GHz du routeur est activée.
2. Ce produit ne prend pas en charge la connexion à la bande 5 GHz du routeur.



DMEGC

Hengdian Group DMEGC Magnetics Co., Ltd.

Add.: PV Zone, Xihuan Road, Hengdian, Dongyang City, Zhejiang Province, 310000 P. R. CHINA

Tel.: +86 (0) 571-56260011

E-mail: info-ess@dmegc.com.cn / service@dmegc.com.cn

Copyright © Hengdian Group DMEGC Magnetics Co., Ltd. All rights reserved.